



Krajowa Administracja  
Skarbowa

**Izba Administracji Skarbowej  
w Katowicach**

2401-ILZ2.261.28.2018  
UNP: 2401-18-054167

## **Zaproszenie do składania ofert**

Izba Administracji Skarbowej w Katowicach prowadzi rozpoznanie rynku w celu realizacji zamówienia polegającego na „Wymianie części okien w Urzędzie Skarbowym w Raciborzu”.

Jeżeli jesteście Państwo zainteresowani złożeniem oferty uprzejmie prosimy o wypełnienie, podpisanie i złożenie dołączonego formularza oferty stanowiącego Załącznik nr 1 do Zaproszenia.

### ***Przedmiot zamówienia:***

Przedmiotem zamówienia jest wymiana części okien w Urzędzie Skarbowym w Raciborzu. Szczegółowy opis Przedmiotu Zamówienia stanowi Załącznik nr 2 do Zaproszenia.

Wraz z ofertą Wykonawca zobowiązany jest złożyć kosztorys wykonawczy stanowiący element pomocniczy do wyliczenia wynagrodzenia częściowego w przypadku niewykonania w całości przedmiotu umowy lub jej rozwiązania. Wartość oferty musi być równa wartości robót wskazanej w kosztorysie wykonawczym.

Zamawiający wymaga aby przed przystąpieniem do realizacji przedmiotu zamówienia Wykonawca dokonał oględzin i wizji lokalnej w celu uzyskania niezbędnych informacji do sporządzenia prawidłowej wyceny w zakresie realizacji przedmiotu zamówienia. Wykonawca przeprowadza wizję lokalną we własnym zakresie i na własny koszt, uzgadniając każdorazowo telefonicznie termin jej dokonania z pracownikiem Urzędu Skarbowego w Raciborzu – Kamilą Litwin tel. 32 718 72 49.

Pismo sporządziła Joanna Jurewicz-Kaczyńska (tel. 32 207 60 57)

Roboty będą prowadzone na czynnym obiekcie, wobec czego **Wykonawca** musi uwzględnić wynikające stąd ograniczenia i konieczność wykonania dodatkowych zabezpieczeń. w tym w szczególności prowadzenie robót w taki sposób aby nie zanieczyszczać terenu nie objętego robotami i nie utrudniać pracy w pozostałych częściach budynku. Roboty muszą być odpowiednio zabezpieczone przed dostępem osób nieupoważnionych.

***Dodatkowe wymagania Zamawiającego względem Wykonawcy:***

- Wykonawca zobowiązany jest posiadać ubezpieczenie z tytułu odpowiedzialności cywilnej z tytułu szkód wyrządzonych w zakresie prowadzonej działalności gospodarczej związanej z wykonaniem przedmiotu zamówienia na kwotę nie mniejszą niż 40 000,00 zł,

***UWAGA:***

Z postępowania o udzielenie zamówienia Zamawiający może wykluczyć Wykonawców, którzy z przyczyn leżących po ich stronie, nie wykonali albo nienależycie wykonali umowę w sprawie zamówienia publicznego w okresie ostatnich 3 lat, zawartą z Zamawiającym, co doprowadziło do rozwiązania umowy lub zasądzenia odszkodowania.

***Informacji na temat przedmiotu zamówienia udziela:***

Robert Bartosiński tel.: 32 207 61 09 – Izba Administracji Skarbowej w Katowicach.

***Termin realizacji:*** do 18 tygodni od daty podpisania umowy.

***Miejsce realizacji zamówienia:***

Urząd Skarbowy w Raciborzu, ul. Michała Drzymały 32, 47-400 Racibórz.

***Gwarancja:***

Zamawiający wymaga, aby gwarancja i rękojmia wynosiła minimum 36 miesiące. Wykonawca w formularzu ofertowym jest zobowiązany wpisać na jaki okres udziela gwarancji i rękojmi. Udzielona gwarancja i rękojmia na wykonane prace oraz zainstalowane elementy będzie liczona od dnia podpisania bez zastrzeżeń przez obie strony protokołu odbioru wykonania przedmiotu zamówienia.

***Ocena ofert będzie oparta o następujące kryteria:***

**Cena oferty – waga 90%**

**Sposób oceny kryterium – minimalizacja** (im niższa wartość brutto ceny oferty, tym wyższa liczba punktów za to kryterium).

Oferta z najniższą ceną otrzyma 90 punktów (maksymalna liczba).

Punkty dla pozostałych ofert zostaną wyliczone zgodnie z poniższym wzorem:

Pc – liczba punktów dla badanej oferty w kryterium "Cena"

NOCB – najniższa oferowana cena brutto spośród wszystkich ofert

CBOB – cena brutto oferty badanej

$$P_c = \frac{NOCB}{CBOB} \times 90$$

### **Gwarancja i rękojmia – waga 10%**

**Gwarancja i rękojmia musi być podana w pełnych miesiącach.**

**Sposób oceny kryterium – maksymalizacja** (im dłuższy okres gwarancji i rękojmi tym wyższa liczba punktów za to kryterium, maksymalny okres gwarancji i rękojmi podlegający ocenie przez Zamawiającego wynosi 60 miesięcy). W kryterium „Gwarancja i rękojmia” punkty zostaną przyznane Wykonawcy, który zaoferuje okres gwarancji i rękojmi na materiał oraz wykonane roboty budowlane dłuższy niż 36 miesięcy.

Zaoferowanie przez Wykonawcę minimalnej wymaganej gwarancji i rękojmi wynoszącej 36 miesięcy skutkuje nie uzyskaniem przez Wykonawcę punktów w tym kryterium.

Za każdy miesiąc gwarancji i rękojmi powyżej 36 miesięcy Wykonawca otrzyma  $\frac{5}{12}$  punktu.

Wykonawca może uzyskać maksymalnie 10 pkt z tego kryterium.

Punkty w kryterium „Gwarancja i rękojmia” będą wyliczane według poniższego wzoru:

$$P_g = (G_w - 36) \times \frac{5}{12}$$

$P_g$  – liczba punktów uzyskanych w kryterium „Gwarancja i rękojmia”

$G_w$  – gwarancja i rękojmia zaoferowana przez Wykonawcę podana w pełnych miesiącach (maksymalny okres podlegający ocenie przez Zamawiającego wynosi 60 miesięcy natomiast minimalny okres gwarancji i rękojmi nie może być krótszy niż 36 miesięcy).

Zaoferowanie przez Wykonawcę co najmniej 60 miesięcznej gwarancji i rękojmi (pełne miesiące) skutkuje uzyskaniem przez Wykonawcę najwyższej liczby punktów w tym kryterium.

W przypadku nie podania przez Wykonawcę w Formularzu ofertowym okresu gwarancji, o którym mowa powyżej, Zamawiający uzna iż Wykonawca zaoferował 36 miesięczny okres gwarancji i przyzna mu 0 punktów.

Wybór najkorzystniejszej oferty będzie dokonany na podstawie uzyskanej oceny, w oparciu o kryteria oceny oferty, na podstawie punktów wyliczonych wg poniższego wzoru:

$$P = P_c + P_g$$

gdzie:

$P$  – suma liczby punktów uzyskanych w kryteriach „Cena” i „Gwarancja i rękojmia”

$P_c$  – liczba punktów uzyskanych w kryterium „Cena”

$P_g$  – liczba punktów uzyskanych w kryterium „Gwarancja i rękojmia”

### **UWAGA:**

Oferta, która otrzyma największą liczbę punktów zostanie uznana za najkorzystniejszą. Podczas oceny ofert wartości przeliczane będą z dokładnością do dwóch miejsc po przecinku.

Cenę należy wyliczyć i podać w złotych polskich z dokładnością do 1 grosza. Jeżeli wartość dziesiętnej grosza jest poniżej 5 to wartość zaokrągla się w dół do pełnych groszy, jeżeli wartość dziesiętnej grosza jest 5 i powyżej to wartość zaokrągla się w górę do pełnych groszy.

Cena obejmuje wszelkie zobowiązania Zamawiającego w stosunku do Wykonawcy i zawiera wszystkie koszty bezpośrednie i pośrednie związane z prawidłową realizacją przedmiotu umowy.

Zamawiający zastrzega sobie prawo do prowadzenia negocjacji po złożeniu ofert oraz do wprowadzenia dodatkowych kryteriów oceny ofert.

Zamawiający zastrzega sobie prawo do odstąpienia od realizacji zamówienia bez podania przyczyny.

#### ***Klauzule społeczne:***

Zamawiający w niniejszym postępowaniu stosuje klauzule społeczne. Zamawiający wymaga, aby wszyscy pracownicy wykonujący bezpośrednio na obiekcie roboty budowlane będące przedmiotem zaproszenia, którzy będą wykonywać czynności zgodnie z art. 22 par. 1 ustawy z 26 czerwca 1997 r. Kodeks Pracy ( tj. Dz. U. z 2018 r. poz. 108), związane z realizacją niniejszego zamówienia, byli zatrudnieni przez Wykonawcę na umowę o pracę. W celu potwierdzenia powyższego, w trakcie realizacji zamówienia, na życzenie Zamawiającego, w wyznaczonym terminie, Wykonawca przedłoży Zamawiającemu poświadczoną za zgodność z oryginałem kopie umów o pracę osób wykonujących w trakcie realizacji niniejszego zamówienia czynności związane z realizacją niniejszego zamówienia. Kopie umów powinny zostać zanonimizowana w sposób zapewniający ochronę danych osobowych pracowników, zgodnie z przepisami ustawy z dnia 29 sierpnia 1997 r. ( Dz.U. z 2016 r. poz. 922) o ochronie danych osobowych (tj. w szczególności adresów, nr PESEL pracowników). Informacje takie jak: imię i nazwisko, data zawarcia umowy, rodzaj umowy o pracę i wymiar etatu powinny być możliwe do zidentyfikowania. W razie ustania stosunku pracy osoby zatrudnionej na podstawie umowy o pracę, Wykonawca uzupełnia stan osób realizujących przedmiot zamówienia o inną osobę zatrudnioną na podstawie umowy o pracę oraz informuje o tym Zamawiającego, przedkładając na żądanie Zamawiającego, odpowiednie dokumenty. Brak spełnienia przez Wykonawcę powyższego obowiązku będzie traktowane jako niewypełnienie obowiązku zatrudnienia pracownika na umowę o pracę, co wiąże się z zapłatą kar umownych, o których mowa w projekcie umowy stanowiącym Załącznik nr 3 do Zaproszenia. Powyższy zapis nie dotyczy Wykonawców prowadzących jednoosobową działalność gospodarczą oraz spółek cywilnych i jawnych niezatrudniających żadnych pracowników dotyczy zarówno umów cywilnoprawnych tzn. umów zlecenia, jak i umów o pracę).

#### ***Warunki płatności:***

1. Podstawą do wystawienia faktury będzie zakończenie wszystkich prac objętych niniejszym zamówieniem wraz z podpisaniem protokołu odbioru końcowego bez uwag.
2. Strony ustalają, że należność za przedmiot umowy płatna będzie przelewem na rachunek bankowy Wykonawcy podany na fakturze, w ciągu 21 dni od dnia otrzymania przez Zamawiającego podpisanego protokołu odbioru dotyczącego wykonania całości zamówienia i prawidłowo wystawionej faktury.
3. Za datę dokonania płatności strony uznają datę obciążenia rachunku bankowego Zamawiającego.

***Składanie ofert:***

Wymagane dokumenty można:

1. wysłać pocztą,
2. wysłać faksem (czynnym od poniedziałku do piątku w godzinach od 7.00 do 15.00 – z wyjątkiem dni ustawowo wolnych od pracy) na numer 32 207-60-10,
3. wysłać pocztą elektroniczną w formie pliku „pdf” na adres: zp2@sl.mofnet.gov.pl,
4. złożyć osobiście w pokoju numer 8 w budynku „A” Izby Administracji Skarbowej w Katowicach, ul. Damrota 25

w terminie **do dnia ...09...czerwca..... 2018 r.**

Termin zostanie dotrzymany, jeśli oferta dotrze do siedziby Zamawiającego przed jego upływem.

Zamawiający niezwłocznie po upływie terminu do składania ofert zamieści na stronie internetowej informację o złożonych ofertach, natomiast po ich analizie - zawiadomienie o wyborze najkorzystniejszej oferty.

Strona internetowa Zamawiającego: [www.slaskie.kas.gov.pl](http://www.slaskie.kas.gov.pl) - zakładka Ogłoszenia - Zamówienia publiczne - Zamówienia publiczne do 30 tysięcy euro.

W związku z powyższym, Zamawiający nie będzie wysyłał do Wykonawców odrębnych pism w przedmiotowym zakresie. Po wyborze najkorzystniejszej oferty zostanie podpisana umowa w terminie ustalonym przez Zamawiającego.

***Informacji dotyczących procedury postępowania udziela:***

Joanna Jurewicz-Kaczyńska, tel.: 32 207 60 57

**Załączniki:**

Załącznik nr 1 – formularz oferty

Załącznik nr 2 – opis przedmiotu zamówienia

Załącznik nr 3 – projekt umowy

NACZELNIK WYDZIAŁU

  
dr inż. Roman Kowalówka

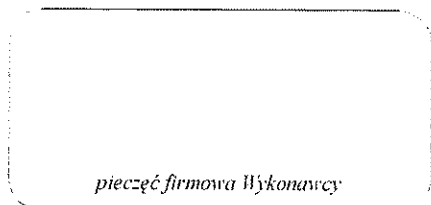

**FORMULARZ OFERTY**

Wykonawca: .....

Nazwa:.....

Siedziba:.....

NIP:..... REGON:.....

Nr telefonu/faksu:.....

Adres email:.....

W odpowiedzi na zaproszenie do składania ofert nr 2401-ILZ2.261.28.2018 na wymianę części okien w Urzędzie Skarbowym w Raciborzu

I. Oferujemy wykonanie przedmiotu zamówienia zgodnie z wymaganiami określonymi w Zaprośzeniu do składania ofert oraz Opisie przedmiotu zamówienia za niżej określoną cenę:

1	CAŁKOWITA WARTOŚĆ OFERTY NETTO	..... złotych (słownie: ..... zł)
2	Stawka VAT	..... %
3	Kwota VAT	..... złotych (słownie: ..... zł)
4	<b>CAŁKOWITA WARTOŚĆ OFERTY BRUTTO</b> [Całkowita wartość oferty netto + Kwota Vat]	..... złotych (słownie: ..... zł)

Podane wyżej wartości obejmują wszelkie zobowiązania Wykonawcy w stosunku do Zamawiającego i zawierają wszystkie koszty bezpośrednie i pośrednie związane z prawidłową

realizacją przedmiotu zamówienia. Wartość oferty należy przeliczyć z dokładnością do drugiego miejsca po przecinku.

## **II. Gwarancja:**

Wykonawca udziela Zamawiającemu gwarancji i rękojmi na okres ..... (min. 36) miesięcy, liczonych od dnia podpisania bez zastrzeżeń przez obie strony protokołu odbioru wykonania przedmiotu zamówienia.

**III. Termin realizacji:** do 18 tygodni od daty podpisania umowy.

**IV. Miejsce realizacji zamówienia:** Urząd Skarbowy w Raciborzu, ul. Michała Drzymały 32, 47-400 Racibórz.

## **V. Warunki płatności:**

1. Podstawą do wystawienia faktury będzie zakończenie wszystkich prac objętych niniejszym zamówieniem wraz z podpisaniem protokołu odbioru końcowego bez uwag.
2. Strony ustalają, że należność za przedmiot umowy płatna będzie przelewem na rachunek bankowy Wykonawcy podany na fakturze, w ciągu 21 dni od dnia otrzymania przez Zamawiającego podpisanego protokołu odbioru dotyczącego wykonania całości zamówienia i prawidłowo wystawionej faktury.
3. Za datę dokonania płatności strony uznają datę obciążenia rachunku bankowego Zamawiającego.

## **VI. Oświadczamy, że:**

1. Posiadamy uprawnienia do wykonywania działalności określonej w przedmiocie zamówienia.
2. Posiadamy niezbędną wiedzę i doświadczenie oraz potencjał techniczny, a także dysponujemy osobami zdolnymi do jego wykonania.
3. Znajdujemy się w sytuacji ekonomicznej i finansowej zapewniającej wykonanie zamówienia.
4. Zastosowane przez nas do wykonania usługi materiały i urządzenia będą spełniać wymagania Polskich Norm i posiadać wymagane certyfikaty i parametry jakościowe.
5. Posiadamy ubezpieczenie odpowiedzialności cywilnej z tytułu szkód wyrządzonych w zakresie prowadzonej działalności gospodarczej związanej z wykonaniem przedmiotu umowy na kwotę nie mniejszą niż 40 000,00 zł Zobowiązujemy się przed podpisaniem umowy przedłożyć kopię polisy potwierdzającej ubezpieczenie odpowiedzialności cywilnej na kwotę nie mniejszą niż 40 000,00 zł.



6. Oferta cenowa została opracowana zgodnie z otrzymanym opisem przedmiotu zamówienia, cena brutto zawiera wszystkie koszty, jakie ponosi Wykonawca w przypadku wyboru niniejszej oferty, w tym m.in. transportu i materiałów.
7. Uzyskaliśmy wszelkie informacje niezbędne do prawidłowego przygotowania i złożenia niniejszej oferty oraz nie wnosimy w związku z tym żadnych zastrzeżeń.
8. Dołączony do zaproszenia projekt umowy został przez nas zaakceptowany i w przypadku wyboru naszej oferty zobowiązujemy się do zawarcia umowy na podanych warunkach w miejscu i terminie wyznaczonym przez Zamawiającego.
9. Podane w ofercie ceny nie będą podlegać zmianie i waloryzacji.

**VII. Oświadczamy, że:**

W przypadku wyboru naszej oferty przy realizacji przedmiotu zamówienia wszyscy pracownicy wykonujący bezpośrednio na obiekcie roboty budowlane związane z przedmiotem zamówienia będą zatrudnione na podstawie umowy o pracę	<input type="checkbox"/> *)
Prowadzę jednoosobową działalność gospodarczą i nie zatrudniam żadnych pracowników (dotyczy zarówno umów cywilnoprawnych tzn. umów zlecenia, jak i umów o pracę)	<input type="checkbox"/> *)
Prowadzimy działalność gospodarczą w postaci spółki cywilnej / jawnej i nie zatrudniamy żadnych pracowników (dotyczy zarówno umów cywilnoprawnych tzn. umów zlecenia, jak i umów o pracę)	<input type="checkbox"/> *)

**VIII. Oświadczamy, że:**

- przedmiot zamówienia zrealizujemy sami w całości \*)
- realizację przedmiotu zamówienia zamierzamy powierzyć podwykonawcom w wymienionym poniżej zakresie\*):
- .....
- .....

<b>Imię i nazwisko osoby upoważnionej do kontaktu z Zamawiającym:</b>	
.....	
<b>nr telefonu</b> .....	<b>nr faksu</b> .....
<b>e-mail</b> .....	

Podane wyżej dane kontaktowe (nr faksu/adres poczty elektronicznej) posłużą do przekazywania informacji zarówno w niniejszym postępowaniu, jak również wszelkich informacji związanych z realizacją umowy będącej wynikiem tego postępowania. Dotyczy to również przekazywania informacji w zakresie naliczania kar umownych w przypadku niewykonania lub nienależytego wykonania umowy. Dokumenty przesłane na ww.

nr faksu/adres poczty elektronicznej uważa się za doręczone Wykonawcy. Wykonawca zobowiązany jest do niezwłocznego potwierdzenia ich otrzymania.

Za prawidłowe podanie danych teleadresowych odpowiada Wykonawca. W związku z powyższym Wykonawca ponosi pełną odpowiedzialność za odbieranie na bieżąco przekazywanej poczty drogą elektroniczną na wyżej podany nr faksu/adres poczty elektronicznej. W przypadku zaniechania odbierania poczty w ww. sposób Wykonawca ponosi wszelkie skutki z tego wynikające, a brak potwierdzenia otrzymania korespondencji nie powoduje przesunięcia terminów wskazanych w postępowaniu i postanowieniach umowy.

**Adres do korespondencji – wypełnić, jeżeli jest inny niż na pieczęci firmowej:**

**kod** ..... **miasto** .....

**ulica nr** .....

..... dnia, .....  
.....  
..... podpisy osób uprawnionych do reprezentowania Wykonawcy

Załączniki:

1. Kosztorys wykonawczy

\* zaznaczyć właściwe

**PROJEKT**  
**UMOWY nr ...../2018**

zawarta w dniu ..... w Katowicach pomiędzy

**Izbą Administracji Skarbowej w Katowicach, ul. Damrota 25, 40-022 Katowice,**

NIP 954-13-02-993, REGON 001021234

zwaną dalej **Zamawiającym,**

reprezentowaną przez .....

a

.....

NIP ....., REGON .....

W przypadku osób prowadzących działalność gospodarczą na podstawie wpisu do Centralnej Ewidencji Działalności Gospodarczej Rzeczypospolitej Polskiej Wykonawca jest zobowiązany do podania nr PESEL

zwanym dalej **Wykonawcą,**

reprezentowanym przez .....

W wyniku przeprowadzonego rozpoznania rynku nr 2401-ILZ2.261.28.2018 na „**Wymianę części okien w Urzędzie Skarbowym w Raciborzu**”, została zawarta umowa o następującej treści:

**§ 1**

**PRZEDMIOT UMOWY**

1. Przedmiotem umowy jest wymiana części okien w Urzędzie Skarbowym w Raciborzu, zgodnie z opisem przedmiotu zamówienia stanowiącym Załącznik nr 3 do niniejszej umowy oraz złożoną ofertą z dnia ..... stanowiącą Załącznik nr 1 do niniejszej umowy.
2. Wykonawca jest zobowiązany do wykonania określonych w §1 ust. 1 prac z najwyższą starannością, zasadami sztuki budowlanej, wiedzy technicznej, właściwymi normami i przepisami prawa oraz wskazówkami Zamawiającego.
3. Roboty będą prowadzone na czynnym obiekcie, wobec czego Wykonawca musi uwzględniać wynikające stąd ograniczenia i konieczność wykonania dodatkowych zabezpieczeń, w tym w szczególności prowadzenie robót w taki sposób, aby nie zanieczyszczać terenu nie objętego robotami i nie utrudniać pracy w pozostałych częściach budynku.
4. Wykonanie przedmiotu umowy nastąpi z materiałów nabytych i dostarczonych przez Wykonawcę.
5. Wykonawca zobowiązany jest do ochrony przed zniszczeniem, uszkodzeniem mienia Zamawiającego podczas wykonywania prac oraz zabezpieczeniem terenu robót przed dostępem osób nieuprawnionych.
6. Za wszelkie szkody wyrządzone przez Wykonawcę w mieniu Zamawiającego, Wykonawca zobowiązany jest do zapłaty odszkodowania w pełnej wysokości lub do pokrycia szkody w pełnej wysokości.

## § 2

### TERMIN I WARUNKI REALIZACJI UMOWY

1. Przedmiot zamówienia zostanie wykonany w terminie do 18 tygodni od daty zawarcia umowy. Za termin realizacji Strony uznają dzień odbioru końcowego wykonanych prac przez Zamawiającego bez zastrzeżeń, w drodze protokołu podpisanego przez obie Strony. W celu dotrzymania terminu wykonania przedmiotu umowy Wykonawca winien zgłosić gotowość do odbioru końcowego, uwzględniając terminy określone w § 6 niniejszej umowy.  
W przypadku braku realizacji przedmiotu umowy w wyżej podanym terminie, Zamawiający ma prawo do odstąpienia od umowy w całości lub niezrealizowanej części, z winy Wykonawcy, bez roszczeń finansowych Wykonawcy z tego tytułu.
2. Wszelkie prace winny być wykonywane zgodnie z obowiązującymi przepisami BHP i P.POŻ.
3. Wykonawca ponosi odpowiedzialność za szkody powstałe na osobie lub mieniu wynikłe z nienależytego wykonania przedmiotu umowy.
4. Wykonawca zobowiązany jest do zapłaty odszkodowania w pełnej wysokości lub pokrycia szkody w pełnej wysokości.
5. Wykonanie przedmiotu umowy zostanie potwierdzone protokołem odbioru, podpisanym bez zastrzeżeń przez obie strony.
6. Zastosowane do realizacji przedmiotu umowy materiały i urządzenia spełniają wymagania obecnie obowiązujących norm i posiadają wymagane certyfikaty oraz parametry jakościowe.
7. Wykonawca oświadcza, że przedmiot umowy będzie realizowany przez pracowników dysponujących odpowiednimi kwalifikacjami i uprawnieniami. Wykonawca zobowiązany jest przy realizacji niniejszej umowy do zatrudnienia wszystkich pracowników wykonujących bezpośrednio na obiekcie roboty budowlane będące przedmiotem zaproszenia, którzy będą wykonywać czynności zgodnie z art. 22 par.1 ustawy z 26 czerwca 1997 r. Kodeks Pracy (t.j. Dz. U. z 2018 r. poz. 108), związane z realizacją niniejszego zamówienia do zatrudnienia na umowę o pracę. Osoby te muszą być zatrudnione przez cały okres wykonywania zamówienia i bezpośrednio zaangażowane w realizację przedmiotu umowy.\*
8. Wykonawca na żądanie Zamawiającego przedkłada kopię umów o pracę osób, o których mowa w ust. 6, które winny być zanonimizowane w sposób zapewniający ochronę danych osobowych pracownika, zgodnie z przepisami ustawy z dnia 29 sierpnia 1997 r. o ochronie danych osobowych - w szczególności bez adresów, nr PESEL pracowników (t.j. Dz. U. z 2016 r., poz. 922). Informacje takie jak: imię, nazwisko, data zawarcia umowy, rodzaj umowy o pracę i wymiar etatu powinny być możliwe do zidentyfikowania. Nie przedstawienie odpowiednich dokumentów w wyznaczonym terminie traktowane będzie jako brak spełnienia powyższego warunku za co zostanie naliczona kara umowna o której mowa w § 7 ust.2 lit. d).\*

## § 3

### CENY I WARUNKI PŁATNOŚCI

1. Z tytułu wykonania przedmiotu umowy Wykonawcy przysługuje wynagrodzenie w kwocie brutto ..... zł (słownie brutto: .....).

Określona w ust. 1 łączna kwota wynagrodzenia ryczałtowego obejmuje wszelkie zobowiązania Wykonawcy w stosunku do Zamawiającego oraz zawiera wszystkie koszty bezpośrednio i pośrednio związane z prawidłową realizacją przedmiotu umowy i stanowi zapłatę za całość robót objętych przedmiotem umowy, a także wszelkich dostaw związanych z realizacją przedmiotu umowy, transportu, kosztów właściwego oznakowania i zabezpieczenia terenu budowy wraz z kosztami robót porządkowych.

2. Podstawą wystawienia faktury przez Wykonawcę będzie podpisany bez zastrzeżeń przez obie strony protokół odbioru wykonania przedmiotu umowy.
3. Strony ustalają, że należność za przedmiot umowy płatna będzie przelewem na rachunek bankowy Wykonawcy wyszczególniony na fakturze, w ciągu 21 dni od dnia otrzymania przez Zamawiającego podpisanego protokołu odbioru wykonania przedmiotu umowy oraz prawidłowo wystawionej faktury.
4. Za dzień zapłaty uznaje się dzień obciążenia rachunku bankowego Zamawiającego.
5. Wszelkie prace lub czynności nieopisane w zaproszeniu do składania ofert oraz niniejszej umowie, a niezbędne do właściwego i kompletnego wykonania przedmiotu umowy traktowane są jako oczywiste i zostały uwzględnione w cenie określonej w ust. 1.
6. Fakturę Wykonawca dostarcza do Zamawiającego najpóźniej do 5 dni kalendarzowych od dnia podpisania bez zastrzeżeń przez obie Strony protokołu odbioru końcowego.
7. W czasie trwania umowy wynagrodzenie Wykonawcy z tytułu wykonania przedmiotu umowy nie podlega zmianie i waloryzacji.
8. Wykonawca bez pisemnej zgody Zamawiającego, nie może przenieść wierzytelności wynikających z niniejszej umowy na osoby trzecie, ani dokonywać rekompensaty.

#### § 4

#### PRAWA I OBOWIĄZKI STRON UMOWY

1. Zamawiający zobowiązany jest do przekazania miejsca wykonywania prac w terminie do 5 dni roboczych od daty podpisania umowy.
2. Wykonawca przystąpi do prac remontowych w terminie do 2 dni roboczych od daty przekazania miejsca wykonania prac.
3. Wykonawca zobowiązuje się realizować przedmiot umowy zgodnie z opisem zawartym w niniejszej umowie oraz zgodnie z:
  - a) warunkami technicznymi wynikającymi z obowiązujących przepisów technicznych i ustawy z dnia 07 lipca 1994 r. Prawo budowlane (t.j. Dz. U. z 2017 r., poz. 1332),
  - b) wymaganiami wynikającymi z obowiązujących Polskich Norm przenoszących normy europejskie lub norm innych państw członkowskich Europejskiego Obszaru Gospodarczego przenoszących normy, a w przypadku ich braku z aktów prawnych wyszczególnionych w art. 30 ust. 3 ustawy z dnia 29 stycznia 2004 r. Prawo zamówień publicznych (t.j. Dz. U. z 2017 r., poz. 1579 z późn.zm.).
4. Przy realizacji przedmiotu zamówienia Wykonawca zobowiązuje się do:
  - a) stosowania jedynie wyrobów dopuszczonych do używania w budownictwie w rozumieniu Prawa budowlanego,

- b) realizacji prac remontowych w dniach roboczych w godzinach od 07:30 do 20:00 (dniami roboczymi są dni od poniedziałku do piątku z wyjątkiem dni wolnych od pracy i sobót), a w dniach wolnych od pracy i w soboty w godzinach od 9:00 do 19:00; Szczegółowe godziny realizacji przedmiotu umowy należy ustalić z pracownikiem Sekretariatu Urzędu Skarbowego w Raciborzu – Kamilą Litwin tel. 32 718 72 49,
- c) wykonywania prac w sposób nie naruszający interesów Zamawiającego i osób trzecich,
5. Wykonawca zobowiązany jest do usunięcia odpadów powstałych w toku wykonywanych prac oraz odpowiedzialny jest za właściwy sposób postępowania z odpadami, zgodnie z przepisami ustawy z dnia 14 grudnia 2012 r. o odpadach (tj. Dz. U. z 2018 r., poz. 21 z późn. zm.) oraz ustawy z dnia 13 września 1996 r. o utrzymaniu czystości i porządku w gminach (tj. Dz. U. z 2017 r., poz. 1289).
6. Wykonawca jest zobowiązany do przestrzegania i stosowania przepisów dotyczących ochrony osób i mienia obowiązujących w Urzędzie Skarbowym w Raciborzu. Przed rozpoczęciem realizacji umowy Wykonawca zobowiązany jest do przekazania Zamawiającemu listy pracowników realizujących przedmiot umowy.
7. Wykonawca zobowiązuje się odpowiednio zabezpieczyć teren objęty pracami remontowymi. W przypadku uszkodzenia urządzeń i infrastruktury podczas wykonywanych prac, koszty naprawy lub wymiany ponosi Wykonawca.
8. Osobami uprawnionymi do reprezentowania stron w trakcie realizacji umowy są:
- po stronie Zamawiającego:
- ..... tel.:.....
- ..... tel.:.....
- po stronie Wykonawcy:
- ..... tel.:.....
- ..... tel.:.....
9. Osoby wymienione w ust. 8 są uprawnione do uzgadniania form i metod pracy, udzielania koniecznych informacji, podejmowania innych niezbędnych działań wynikających z niniejszej umowy koniecznych do prawidłowego wykonania przedmiotu umowy.

## §5

### GWARANCJA I RĘKOJMIA

1. Wykonawca udziela Zamawiającemu gwarancji i rękojmi na okres ..... miesięcy, liczonych od dnia odbioru końcowego przedmiotu umowy, potwierdzonego protokołem odbioru wykonania przedmiotu zamówienia.
2. Wszelkie reklamacje Zamawiający zgłasza w formie pisemnej na adres Wykonawcy lub na adres poczty elektronicznej Wykonawcy podany w formularzu ofertowym.
3. Jeżeli w okresie gwarancji i rękojmi zostaną stwierdzone wady, Zamawiającemu przysługują następujące uprawnienia:
  - a) Wykonawca zobowiązany jest do bezzwłocznego usunięcia na własny koszt wad wykrytych lub powstałych w okresie gwarancji, nie później niż w terminie 14 dni roboczych, od przekazania reklamacji przez Zamawiającego.

- b) W przypadku uchylania się Wykonawcy od obowiązku usunięcia stwierdzonych wad Zamawiający ma prawo usunąć w zastępstwie Wykonawcy na jego koszt wady nieusunięte przez Wykonawcę, po uprzednim jego zawiadomieniu. Kosztami związanymi z usunięciem wad i usterek, w okresie gwarancji i rękojmi Zamawiający obciąży Wykonawcę.

## § 6

### WARUNKI ODBIORU ROBÓT

1. Do odbioru końcowego Zamawiający przystąpi maksymalnie w ciągu 3 dni roboczych od daty pisemnego zgłoszenia przez Wykonawcę do odbioru. Podstawą do zgłoszenia przez Wykonawcę przedmiotu umowy do odbioru jest faktyczne wykonanie prac, zgodnie z umową.
2. Zamawiający dokona odbioru końcowego przedmiotu umowy maksymalnie w ciągu 5 dni roboczych liczonych od dnia rozpoczęcia odbioru.
3. Z czynności odbioru końcowego sporządzony zostanie protokół zawierający wszystkie ustalenia dokonane w toku odbioru – podpisany przez obie Strony.
4. W przypadku wykrycia wad w trakcie odbioru, gdy wady nadają się do usunięcia, Wykonawca zobowiązany jest do bezzwłocznego ich usunięcia na własny koszt. Natomiast w przypadku, gdy wykryte wady nie nadają się do usunięcia ale umożliwiają użytkowanie obiektu zgodnie z jego przeznaczeniem, Zamawiający obniży wynagrodzenie określone w § 3 ust. 1 odpowiednio o wartość robót związanych z elementem obciążonym wadą oraz może obniżyć wynagrodzenie określone w § 3 ust. 1 odpowiednio do utraconej wartości użytkowej, estetycznej i technicznej przedmiotu umowy.
5. W przypadku, gdy Wykonawca odmówi usunięcia wad lub nie usunie ich w terminie 7 dni roboczych albo istnieje prawdopodobieństwo, że Wykonawca nie będzie w stanie tych wad usunąć w wyżej wyznaczonym terminie – Zamawiający ma prawo zlecić ich usunięcie osobie trzeciej na koszt i ryzyko Wykonawcy.

## § 7

### KARY UMOWNE

1. Strony zastrzegają sobie prawo naliczania kar umownych za niewykonanie lub nienależyte wykonanie przedmiotu umowy, a także opóźnienie w terminie zakończenia naprawy usterek gwarancyjnych.
2. Wykonawca zapłaci Zamawiającemu kary umowne:
  - a) 1,0 % wynagrodzenia brutto określonego w § 3 ust. 1 za każdy dzień opóźnienia w wykonaniu całego przedmiotu umowy, do 20% wartości określonej w § 3 ust.1. Po przekroczeniu wysokości kar umownych z tego tytułu odpowiadających 20% wartości z § 3 ust. 1 Zamawiający zastrzega sobie prawo do wypowiedzenia umowy w trybie natychmiastowym z zastrzeżeniem ust. 2 lit c,
  - b) 0,5 % wynagrodzenia brutto określonego w § 3 ust. 1 za każdy dzień opóźnienia w usunięciu wad objętych gwarancją,
  - c) 20 % wynagrodzenia brutto określonego w § 3 ust. 1 za rozwiązanie lub odstąpienie od umowy z przyczyn zależnych od Wykonawcy albo z tytułu niewykonania umowy,

- d) w wysokości 2 000,00 zł za każde stwierdzenie braku zatrudnienia na podstawie umowy o pracę, pracowników wykonujących roboty budowlane bezpośrednio na obiekcie. Kara naliczana będzie jednorazowo za każdego pracownika oddzielnie.\*
3. Zamawiający zapłaci Wykonawcy kary umowne z tytułu odstąpienia od umowy z przyczyn zależnych od Zamawiającego w wysokości 20 % wynagrodzenia brutto określonego w § 3 ust. 1, z wyjątkiem zaistnienia istotnej zmiany okoliczności powodującej, że wykonanie umowy nie leży w interesie publicznym, czego nie można było przewidzieć w chwili zawarcia umowy.
  4. Gdy szkoda rzeczywista będzie wyższa niż kara umowna, Zamawiający będzie uprawniony do dochodzenia odszkodowania uzupełniającego do wysokości rzeczywiście poniesionej szkody.
  5. Uiszczanie powyższych kar umownych nie zwalnia Wykonawcy z obowiązku realizowania obowiązków określonych niniejszą umową z wyłączeniem § 7 ust. 2 lit. c.
  6. Termin zapłaty kary umownej wynosi 7 dni od daty doręczenia zawiadomienia o obciążeniu karą umowną.
  7. W przypadku opóźnienia w zapłacie kary umownej, Zamawiającemu przysługuje prawo naliczenia odsetek ustawowych za opóźnienie zgodnie z art. 481 ustawy z dnia 23 kwietnia 1964 r. Kodeks Cywilny (Dz. U. z 2017 poz. 459).
  8. Jeżeli Wykonawca nie zapłaci kary w terminie 7 dni od dnia otrzymania zawiadomienia o obciążeniu karą umowną, kara ta może zostać potrącona z należnego wynagrodzenia Wykonawcy.
  9. Kary umowne zastrzeżone na rzecz Zamawiającego mogą być dochodzone z każdego tytułu odrębnie i podlegają łączeniu.
  10. Wykonawca wyraża zgodę na potrącanie przez Zamawiającego kar umownych z należnego Wykonawcy wynagrodzenia.

## **§ 8**

### **UBEZPIECZENIE**

1. Wykonawca zobowiązany jest posiadać ubezpieczenie z tytułu odpowiedzialności cywilnej z tytułu szkód wyrządzonych w zakresie prowadzonej działalności gospodarczej związanej z wykonaniem przedmiotu umowy na kwotę nie mniejszą niż 40.000,00 zł. Kopia opłaconej polisy (innego dokumentu potwierdzającego ubezpieczenie) stanowi załącznik nr 4 do umowy.
2. Ubezpieczenie z ww. tytułu winno obejmować cały okres realizacji umowy tj. od dnia przekazania placu robót do dnia podpisania protokołu odbioru końcowego.
3. Zakres ubezpieczenia, o którym mowa w ust. 1, powinien obejmować zwłaszcza odpowiedzialność deliktową, kontraktową, odpowiedzialność cywilną pracodawcy za szkody wyrządzone pracownikom oraz osobom trzecim przebywającym w granicach terenu realizacji przedmiotu umowy. Ubezpieczenie obejmować powinno również szkody wyrządzone przez wszystkich podwykonawców (w rozumieniu art. 647<sup>1</sup> Kodeksu cywilnego).
4. W przypadku, gdy okres ubezpieczenia upływa wcześniej niż termin zakończenia realizacji umowy, Wykonawca zobowiązany jest przedstawić Zamawiającemu, nie później niż ostatniego dnia obowiązywania ubezpieczenia, kopię dowodu jego przedłużenia.



5. Wykonawca zobowiązany jest przedstawić Zamawiającemu kopię dowodu wpłaty składki ubezpieczeniowej lub każdej jej raty, nie później niż w terminie dwóch dni po upływie terminu jej zapłaty.
6. W przypadku braku ubezpieczenia, o którym mowa w ust. 1, w trakcie realizacji umowy Zamawiający może wstrzymać prowadzenie robót na koszt i ryzyko Wykonawcy do czasu przedstawienia stosownej polisy lub innego dokumentu potwierdzającego ubezpieczenie, bez możliwości przedłużenia o ten okres terminu wykonania robót, określonego w § 2 ust. 1. W przypadku nie odnowienia przez Wykonawcę w trakcie trwania umowy polisy ubezpieczeniowej, Zamawiający może odstąpić od umowy z przyczyn zależnych od Wykonawcy z zastrzeżeniem par. 7 pkt 2 lit. c, albo ubezpieczyć obiekt, w którym wykonywany jest przedmiot umowy na koszt Wykonawcy. Koszty poniesione na ubezpieczenie Zamawiający potrąci z wynagrodzenia Wykonawcy.
7. Z tytułu posiadania ubezpieczenia Wykonawcy nie przysługuje żadne dodatkowe wynagrodzenie.
8. Wykonawca odpowiada i ponosi wszelkie koszty z tytułu strat materialnych i szkód na osobach, powstałych w związku z wykonywaniem przedmiotu umowy, chyba, że powstanie szkód nastąpiło z wyłącznej winy Zamawiającego. Wykonawca powinien chronić efekt wykonanych prac, urządzeń i materiałów przeznaczonych do wykonania tych prac przed uszkodzeniem i kradzieżą, a także zapewnić ich utrzymanie od chwili rozpoczęcia realizacji robót do chwili zakończenia realizacji przedmiotu umowy.
9. Wykonawca odpowiada za szkody i straty w przedmiocie umowy, spowodowane przez Wykonawcę oraz podczas usuwania wad w okresie gwarancji oraz rękojmi za wady.
10. Zamawiający nie ponosi odpowiedzialności za wyniki z winy Wykonawcy:
  - a) szkody i wypadki na terenie budowy,
  - b) szkody spowodowane utratą mienia, uszkodzeniem ciała, rozstrojem zdrowia lub śmiercią osób, przy pomocy których Wykonawca realizuje umowę, w czasie wykonywania robót, związanych z realizacją umowy.

## § 9

### ROZWIĄZANIE UMOWY

1. Każda ze Stron może odstąpić od umowy lub rozwiązać umowę w trybie natychmiastowym z powodu niedotrzymania przez drugą Stronę istotnych warunków umowy lub w przypadkach przewidzianych w Kodeksie Cywilnym.
2. Odstąpienie od umowy lub rozwiązanie umowy wymaga formy pisemnej pod rygorem nieważności.
3. W uzasadnionych przypadkach umowa może być rozwiązana w każdym czasie za porozumieniem Stron.
4. W przypadku wcześniejszego rozwiązania umowy Wykonawcy przysługuje jedynie wynagrodzenie za faktycznie zrealizowaną część umowy.
5. Zamawiający może rozwiązać umowę ze skutkiem natychmiastowym w przypadku stwierdzenia przez przedstawiciela Zamawiającego nieprzestrzegania przez osoby skierowane do realizacji przedmiotu zamówienia przez Wykonawcę przepisów BHP i przepisów pożarowych. W takim

przypadku Zamawiającemu przysługuje prawo do nałożenia kary umownej określonej w §7 ust. 2 lit. c.

## § 10

### USTALENIA KOŃCOWE

1. Wykonawca zobowiązany jest do zachowania w poufności wszelkich informacji prawnie chronionych, uzyskanych w związku z realizacją niniejszej umowy.
2. Każda zmiana warunków, w trakcie obowiązywania umowy, wymaga formy pisemnej pod rygorem nieważności.
3. Opis przedmiotu zamówienia, kosztorys wykonawczy oraz formularz oferty stanowią integralną część umowy.
4. W kwestiach nieuregulowanych niniejszą umową mają zastosowanie przepisy ustawy z dnia 23 kwietnia 1964 r. - Kodeks Cywilny (tj. Dz.U. z 2017 r., poz. 459).
5. Ewentualne spory powstające w związku z realizacją niniejszej umowy Strony poddają rozpoznaniu przez Sąd właściwy dla siedziby Zamawiającego.
6. Umowę niniejszą sporządzono w dwóch jednobrzmiących egzemplarzach, po jednym dla każdej ze Stron.

.....  
**Zamawiający**

.....  
**Wykonawca**

#### Załączniki:

Załącznik nr 1 – kserokopia formularza oferty

Załącznik nr 2 – kosztorys wykonawczy

Załącznik nr 3 – opis przedmiotu zamówienia

Załącznik nr 4 – kopia opłaconej polisy (innego dokumentu potwierdzającego ubezpieczenie)

\* zapisy umowy dotyczące zatrudniania na umowę o pracę zostaną dostosowane po wyborze najkorzystniejszej oferty

Główny Księgowy  
  
Sylwia Szot

NACZELNIK WYDZIAŁU  
  
dr inż. Roman Kowalówka

Rada Prawny  
K/1730  
  
Teresa Miśko

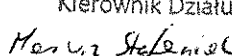
Kierownik Działu  
  
Mariusz Stefaniak

**OPIS PRZEDMIOTU ZAMÓWIENIA**

Przedmiotem zamówienia jest wymiana części okien w budynku Urzędu Skarbowego w Raciborzu, ul. Michała Drzymały 32, zgodnie z niniejszym opisem przedmiotu zamówienia, przedmiarem robót oraz zapisami umowy.

Zakres prac:

- zabezpieczenie folią pomieszczeń, w których będą wymieniane okna,
- demontaż okien skrzynkowych drewnianych, parapetów wew. i zewnętrznych,
- wywóz i utylizacja materiałów z demontażu (stare okna, gruz parapety itp.)
- naprawa uszkodzeń tynków wewnętrznych i zewnętrznych,
- wykonanie podmurowań w części dolnej otworów,
- montaż okien pcv dwudzielnych (rozwieralne i uchylno-rozwierane), kolor z zewnątrz i wewnątrz biały; wkład szybowy komorowy, nawiewnik higrosterowalny montowany fabrycznie, roleta materiałowa kolor pastelowy – beżowy, mocowana na rynienkach przykręconych do skrzydeł. Okno o współczynniku -  $U=1,1 \text{ W/m}^2$ ,
- montaż okien pcv trójdzielnych (rozwieralne i uchylno-rozwierane), kolor z zewnątrz i wewnątrz biały; wkład szybowy komorowy, nawiewnik higrosterowalny montowany fabrycznie, roleta materiałowa kolor pastelowy – beżowy, mocowana na rynienkach przykręconych do skrzydeł. Okno o współczynniku -  $U=1,1 \text{ W/m}^2$ ,
- wykonanie spadków z zaprawy cementowej pod parapety wewnętrzne i zewnętrzne,
- montaż parapetów zewnętrznych z blach powlekanej,
- montaż parapetów wewnętrznych z pcv,
- odtworzenie powłok malarskich na ścianach z wymienianymi oknami,

Załączniki:

1. Przedmiar robót
2. Schemat okien

NACZELNIK WYDZIAŁU

dr inż. Roman J. Cwałówka

INSPEKTOR NADZORU

Robert BARTOSIŃSKI

Nr 1007/KL 190/08



IAS

**PRZEDMIAR**

NAZWA INWESTYCJI : Wymiana części okien w budynku US Racibórz  
ADRES INWESTYCJI : ul. Drzymały 32 , 47-400 Racibórz  
INWESTOR : Izba Administracji Skarbowej  
ADRES INWESTORA : ul. Damrota 25, 40-022 Katowice  
ADRES WYKONAWCY : ,

SPORZĄDZIŁ KALKULACJE : Robert Bartosiński  
DATA OPRACOWANIA : Luty 2018

WYKONAWCA :

INWESTOR :

Data opracowania  
Luty 2018

Data zatwierdzenia

Lp.	Podstawa	Opis i wyliczenia	j.m.	Poszcz.	Razem
1		<b>Wymiana części okien</b>			
1		Wyniesienie, ponowne wniesienie, przesunięcia mebli i sprzętów w celu wymiany okien	r-g		
d.1	kalk. własna				
	parter pom	0,5	r-g	0,500	
	36				
	parter pom	0,5	r-g	0,500	
	40				
	parter pom	0,5	r-g	0,500	
	42				
	parter pom	0,5	r-g	0,500	
	43				
	parter pom	0,5	r-g	0,500	
	44				
	pietro I pom	0,5	r-g	0,500	
	50				
	pietro I pom	0,5	r-g	0,500	
	81				
	pietro I pom	0,5	r-g	0,500	
	82				
	pietro I pom	0,5	r-g	0,500	
	83				
	pietro I pom	0,5	r-g	0,500	
	84				
				<b>RAZEM</b>	<b>5,000</b>
2	KNR-W 4-01	Zabezpieczenie podłóg folią	m <sup>2</sup>		
d.1	1216-01				
	parter pom	3,0*5,0	m <sup>2</sup>	15,000	
	36				
	parter pom	3,0*5,0	m <sup>2</sup>	15,000	
	40				
	parter pom	3,0*5,0	m <sup>2</sup>	15,000	
	42				
	parter pom	3,0*5,0*2	m <sup>2</sup>	30,000	
	43				
	parter pom	3,0*5,0*2	m <sup>2</sup>	30,000	
	44				
	pietro I pom	3,0*5,0	m <sup>2</sup>	15,000	
	50				
	pietro I pom	3,0*5,0	m <sup>2</sup>	15,000	
	81				
	pietro I pom	3,0*5,0*2	m <sup>2</sup>	30,000	
	82				
	pietro I pom	3,0*5,0*2	m <sup>2</sup>	30,000	
	83				
	pietro I pom	3,0*5,0*2	m <sup>2</sup>	30,000	
	84				
				<b>RAZEM</b>	<b>225,000</b>
3	KNR-W 4-01	Wykucie z muru ościeżnic drewnianych o powierzchni ponad 2 m <sup>2</sup>	m <sup>2</sup>		
d.1	0353-05				
	parter pom	1,5*2,56	m <sup>2</sup>	3,840	
	36				
	parter pom	1,42*2,53	m <sup>2</sup>	3,593	
	40				
	parter pom	1,54*2,54	m <sup>2</sup>	3,912	
	42				
	parter pom	1,26*2,45	m <sup>2</sup>	3,087	
	43				
	parter pom	1,67*2,56	m <sup>2</sup>	4,275	
	44				
	parter pom	1,50*2,56	m <sup>2</sup>	3,840	
	50				
	pietro I pom	1,50*2,56	m <sup>2</sup>	3,840	
	50				
	pietro I pom	1,40*1,58	m <sup>2</sup>	2,212	
	81				
	pietro I pom	1,58*2,84	m <sup>2</sup>	4,487	
	82				
	pietro I pom	1,58*2,84	m <sup>2</sup>	4,487	
	83				
	pietro I pom	1,58*2,84	m <sup>2</sup>	4,487	
	83				
	pietro I pom	1,56*2,84	m <sup>2</sup>	4,430	
	84				
	pietro I pom	1,32*2,56	m <sup>2</sup>	3,379	
	84				
	pietro I pom	1,55*2,81	m <sup>2</sup>	4,356	
	84				
	pietro I pom	1,55*2,81	m <sup>2</sup>	4,356	
				<b>RAZEM</b>	<b>58,581</b>
4	KNR-W 4-01	Rozebranie obróbek murów ogniowych, okapów, kołnierzy, gzymsów itp. z blachy nie nadającej się do użytku	m <sup>2</sup>		
d.1	0545-08				

Lp.	Podstawa	Opis i wyliczenia	j.m.	Poszcz.	Razem
	parter pom 36	1,60*0,35	m <sup>2</sup>	0,560	
	parter pom 40	1,52*0,35	m <sup>2</sup>	0,532	
	parter pom 42	1,64*0,35	m <sup>2</sup>	0,574	
	parter pom 43	1,36*0,35	m <sup>2</sup>	0,476	
	parter pom 44	1,77*0,35	m <sup>2</sup>	0,620	
		1,60*0,35	m <sup>2</sup>	0,560	
	pietro I pom 50	1,60*0,35	m <sup>2</sup>	0,560	
		1,50*0,35	m <sup>2</sup>	0,525	
	pietro I pom 81	1,68*0,35	m <sup>2</sup>	0,588	
	pietro I pom 82	1,68*0,35	m <sup>2</sup>	0,588	
		1,68*0,35	m <sup>2</sup>	0,588	
	pietro I pom 83	1,66*0,35	m <sup>2</sup>	0,581	
		1,42*0,35	m <sup>2</sup>	0,497	
	pietro I pom 84	1,65*0,35	m <sup>2</sup>	0,578	
		1,65*0,35	m <sup>2</sup>	0,578	
				<b>RAZEM</b>	<b>8,405</b>
5	KNR 202U- d.1 0541-02	Obróbki blacharskie z blachy powlekanej o szerokości w rozwinięciu ponad 25 cm (Orgbud W-wa) poz.4	m <sup>2</sup>		
			m <sup>2</sup>	8,405	
				<b>RAZEM</b>	<b>8,405</b>
6	KNR 202U- d.1 1134-02	Gruntowanie powierzchni pionowych preparatami gruntującymi (Orgbud W-wa)	m <sup>2</sup>		
	parter pom 36	(1,5+2,56*2)*0,3	m <sup>2</sup>	1,986	
	parter pom 40	(1,42+2,53*2)*0,3	m <sup>2</sup>	1,944	
	parter pom 42	(1,54+2,54*2)*0,3	m <sup>2</sup>	1,986	
	parter pom 43	(1,26+2,45*2)*0,3	m <sup>2</sup>	1,848	
		(1,67+2,56*2)*0,3	m <sup>2</sup>	2,037	
	parter pom 44	(1,50+2,56*2)*0,3	m <sup>2</sup>	1,986	
		(1,50+2,56*2)*0,3	m <sup>2</sup>	1,986	
	pietro I pom 50	(1,40+1,58*2)*0,3	m <sup>2</sup>	1,368	
		(1,58+2,84*2)*0,3	m <sup>2</sup>	2,178	
	pietro I pom 81	(1,58+2,84*2)*0,3	m <sup>2</sup>	2,178	
		(1,58+2,84*2)*0,3	m <sup>2</sup>	2,178	
	pietro I pom 83	(1,56+2,84*2)*0,3	m <sup>2</sup>	2,172	
		(1,32+2,56*2)*0,3	m <sup>2</sup>	1,932	
	pietro I pom 84	(1,55+2,81*2)*0,3	m <sup>2</sup>	2,151	
		(1,55+2,81*2)*0,3	m <sup>2</sup>	2,151	
				<b>RAZEM</b>	<b>30,081</b>
7	KNR-W 4-01 d.1 0728-02	Uzupełnienie tynków zewnętrznych cementowych kategorii III o podłożach z cegły, pustaków ceramicznych, gazo-i pianobetonów o powierzchni do 2 m2 w 1 miejscu	m <sup>2</sup>		
	parter pom 36	(1,5+2,56*2)*0,1	m <sup>2</sup>	0,662	
	parter pom 40	(1,42+2,53*2)*0,1	m <sup>2</sup>	0,648	
	parter pom 42	(1,54+2,54*2)*0,1	m <sup>2</sup>	0,662	
	parter pom 43	(1,26+2,45*2)*0,1	m <sup>2</sup>	0,616	
		(1,67+2,56*2)*0,1	m <sup>2</sup>	0,679	
	parter pom 44	(1,50+2,56*2)*0,1	m <sup>2</sup>	0,662	
		(1,50+2,56*2)*0,1	m <sup>2</sup>	0,662	
	pietro I pom 50	(1,40+1,58*2)*0,1	m <sup>2</sup>	0,456	
	pietro I pom 81	(1,58+2,84*2)*0,1	m <sup>2</sup>	0,726	

Lp.	Podstawa	Opis i wyliczenia	j.m.	Poszcz.	Razem
	pietro I pom 82	(1,58+2,84*2)*0,1	m <sup>2</sup>	0,726	
	pietro I pom 83	(1,58+2,84*2)*0,1 (1,56+2,84*2)*0,1	m <sup>2</sup> m <sup>2</sup>	0,726 0,724	
	pietro I pom 84	(1,32+2,56*2)*0,1 (1,55+2,81*2)*0,1	m <sup>2</sup> m <sup>2</sup>	0,644 0,717	
		(1,55+2,81*2)*0,1	m <sup>2</sup>	0,717	
				<b>RAZEM</b>	<b>10,027</b>
8	KNNR 2 d.1 1405-04 analogia	Malowanie tynków zewnętrznych nakrapianych farbami elewacyjnymi - ościeża zewnętrzne pod kolor elewacji  poz.6	m <sup>2</sup>  m <sup>2</sup>	  30,081	
				<b>RAZEM</b>	<b>30,081</b>
9	KNR 0-19 d.1 0930-09 analogia	Wymiana okien skrzynkowych na okna rozwierane i uchylno-rozwierane tójdzienne z PCV o pow. do 2.0 m2 (kolorz z zewnątrz i wewnątrz biały); obsadzone na kotwach stalowych, wkład szybowy komorowy, nawiewnik higrosterowalny montowany fabrycznie, roleta materiałowa kolor pastelowy mocowana na ry-nienkach przykręconych do skrzydeł. Okno o współczynniku - U=1,1 W/m2 K  1,40*1,58	m <sup>2</sup>  m <sup>2</sup>	  2,212	
	pietro I pom 50				
				<b>RAZEM</b>	<b>2,212</b>
10	KNR 0-19 d.1 0930-11 analogia	Wymiana okien skrzynkowych na okna rozwierane i uchylno-rozwierane tójdzienne z PCV o pow. do 2.5 m2 (kolorz z zewnątrz i wewnątrz biały); obsadzone na kotwach stalowych, wkład szybowy komorowy, nawiewnik higrosterowalny montowany fabrycznie, roleta materiałowa kolor pastelowy mocowana na ry-nienkach przykręconych do skrzydeł. Okno o współczynniku - U=1,1 W/m2 K	m <sup>2</sup>		
	parter pom 36	1,50*2,56	m <sup>2</sup>	3,840	
	parter pom 40	1,42*2,53	m <sup>2</sup>	3,593	
	parter pom 42	1,54*2,54	m <sup>2</sup>	3,912	
	parter pom 43	1,26*2,45	m <sup>2</sup>	3,087	
	parter pom 44	1,67*2,56 1,50*2,56	m <sup>2</sup> m <sup>2</sup>	4,275 3,840	
	pietro I pom 81	1,50*2,56 1,58*2,84	m <sup>2</sup> m <sup>2</sup>	3,840 4,487	
	pietro I pom 82	1,58*2,84	m <sup>2</sup>	4,487	
	pietro I pom 83	1,58*2,84 1,56*2,84	m <sup>2</sup> m <sup>2</sup>	4,487 4,430	
	pietro I pom 84	1,32*2,56 1,55*2,81	m <sup>2</sup> m <sup>2</sup>	3,379 4,356	
		1,55*2,81	m <sup>2</sup>	4,356	
				<b>RAZEM</b>	<b>56,369</b>
11	KNR 4-01 d.1 0354-11	Wykucie z muru podokienników drewnianych	m		
	parter pom 36	1,60*1	m	1,600	
	parter pom 40	1,52*1	m	1,520	
	parter pom 42	1,64*1	m	1,640	
	parter pom 43	1,36*1	m	1,360	
	parter pom 44	1,77*1 1,60*1	m m	1,770 1,600	
	pietro I pom 50	1,60*1 1,50*1	m m	1,600 1,500	
	pietro I pom 81	1,68*1	m	1,680	
	pietro I pom 82	1,68*1	m	1,680	
	pietro I pom 83	1,68*1 1,66*1	m m	1,680 1,660	
	pietro I pom 84	1,42*1 1,65*1	m m	1,420 1,650	



Lp.	Podstawa	Opis i wyczerpania	j.m.	Poszcz.	Razem
		1,65*1	m	1,650	
				RAZEM	24,010
12	KNR 4-01	Uzupełnienie ścian lub zamurowanie otworów w ścianach na zaprawie cementowo-wapiennej bloczkami z betonu komórkowego -= zamurowanie 4 otworów okiennych i podmurowanie otworów	m <sup>3</sup>		
d.1	0304-02				
	parter pom	1,60*0,4*0,1	m <sup>3</sup>	0,064	
	36				
	parter pom	1,52*0,4*0,1	m <sup>3</sup>	0,061	
	40				
	parter pom	1,64*0,4*0,1	m <sup>3</sup>	0,066	
	42				
	parter pom	1,36*0,4*0,1	m <sup>3</sup>	0,054	
	43				
	parter pom	1,77*0,4*0,1	m <sup>3</sup>	0,071	
	44	1,60*0,4*0,1	m <sup>3</sup>	0,064	
	pietro I pom	1,60*0,4*0,1	m <sup>3</sup>	0,060	
	50				
	pietro I pom	1,68*0,4*0,1	m <sup>3</sup>	0,067	
	81				
	pietro I pom	1,68*0,4*0,1	m <sup>3</sup>	0,067	
	82				
	pietro I pom	1,68*0,4*0,1	m <sup>3</sup>	0,067	
	83	1,66*0,4*0,1	m <sup>3</sup>	0,066	
	pietro I pom	1,42*0,4*0,1	m <sup>3</sup>	0,057	
	84	1,65*0,4*0,1	m <sup>3</sup>	0,066	
		1,65*0,4*0,1	m <sup>3</sup>	0,066	
				RAZEM	0,960
13	KNR 4-01	Wykonanie pasów tynku zwykłego kat. III o szerokości do 15 cm na murach z cegiel lub ścianach z betonu pokrywającego bruzdy uprzednio zamurowanych ceglami lub dachówkami	m		
d.1	0705-01				
	parter pom	1,60*0,1	m	0,160	
	36				
	parter pom	1,52*0,1	m	0,152	
	40				
	parter pom	1,64*0,1	m	0,164	
	42				
	parter pom	1,36*0,1	m	0,136	
	43				
	parter pom	1,77*0,1	m	0,177	
	44	1,60*0,1	m	0,160	
	pietro I pom	1,60*0,1	m	0,160	
	50	1,50*0,1	m	0,150	
	pietro I pom	1,68*0,1	m	0,168	
	81				
	pietro I pom	1,68*0,1	m	0,168	
	82				
	pietro I pom	1,68*0,1	m	0,168	
	83	1,66*0,1	m	0,166	
	pietro I pom	1,42*0,1	m	0,142	
	84	1,65*0,1	m	0,165	
		1,65*0,1	m	0,165	
				RAZEM	2,401
14	KNR-W 2-02	Spadki pod obróbki blacharskie z zaprawy - parapety wewnętrzne i zewnętrzne	m <sup>2</sup>		
d.1	0921-04				
	analogia				
	parter pom	1,60*(0,3+0,2)	m <sup>2</sup>	0,800	
	36				
	parter pom	1,52*(0,3+0,2)	m <sup>2</sup>	0,760	
	40				
	parter pom	1,64*(0,3+0,2)	m <sup>2</sup>	0,820	
	42				
	parter pom	1,36*(0,3+0,2)	m <sup>2</sup>	0,680	
	43				
	parter pom	1,77*(0,3+0,2)	m <sup>2</sup>	0,885	
	44	1,60*(0,3+0,2)	m <sup>2</sup>	0,800	
	pietro I pom	1,60*(0,3+0,2)	m <sup>2</sup>	0,800	
	50	1,50*(0,3+0,2)	m <sup>2</sup>	0,750	

Lp.	Podstawa	Opis i wyliczenia	j.m.	Poszcz.	Razem
	pietro I pom 81	1,68*(0,3+0,2)	m <sup>2</sup>	0,840	
	pietro I pom 82	1,68*(0,3+0,2)	m <sup>2</sup>	0,840	
	pietro I pom 83	1,68*(0,3+0,2) 1,66*(0,3+0,2)	m <sup>2</sup> m <sup>2</sup>	0,840 0,830	
	pietro I pom 84	1,42*(0,3+0,2) 1,65*(0,3+0,2)	m <sup>2</sup> m <sup>2</sup>	0,710 0,825	
		1,65*(0,3+0,2)	m <sup>2</sup>	0,825	
				<b>RAZEM</b>	<b>12,005</b>
15	KNR 4-01 d.1 0321-02 analogia	Obsadzenie podokienników drewnianych lub stalowych ponad 1.5 m w ścianach z cegieł - dostawa i montaż podokienników pcv szer 30 cm	szt.		
	parter pom 36	1	szt.	1,000	
	parter pom 40	1	szt.	1,000	
	parter pom 42	1	szt.	1,000	
	parter pom 43	2	szt.	2,000	
	parter pom 44	2	szt.	2,000	
	pietro I pom 50	1	szt.	1,000	
	pietro I pom 81	1	szt.	1,000	
	pietro I pom 82	2	szt.	2,000	
	pietro I pom 83	2	szt.	2,000	
	pietro I pom 84	2	szt.	2,000	
				<b>RAZEM</b>	<b>15,000</b>
16	KNNR N003- d.1 0605-040	Dwukrotne malowanie tynków wewnętrznych farbą emulsyjną, z przygotowaniem powierzchni, ścian i sufitów	m <sup>2</sup>		
	parter pom 36	2,77*4,0	m <sup>2</sup>	11,080	
	parter pom 40	3,86*4,0	m <sup>2</sup>	15,440	
	parter pom 42	3,0*4,0	m <sup>2</sup>	12,000	
	parter pom 43	6,28*4,0	m <sup>2</sup>	25,120	
	parter pom 44	5,82*4,0 4,75*4,0	m <sup>2</sup> m <sup>2</sup>	23,280 19,000	
	pietro I pom 50	1,96*4,0	m <sup>2</sup>	7,840	
	pietro I pom 81	3,07*4,0	m <sup>2</sup>	12,280	
	pietro I pom 82	7,95*4,0	m <sup>2</sup>	31,800	
	pietro I pom 83	6,32*4,0	m <sup>2</sup>	25,280	
	pietro I pom 84	4,04*4,0 4,9*4,0	m <sup>2</sup> m <sup>2</sup>	16,160 19,600	
				<b>RAZEM</b>	<b>218,880</b>
17	KNR 4-04 d.1 1101-02 1101-05	Transport gruzu z terenu rozbiórki przy ręcznym załadunku i wyładunku samochodem skrzyniowym na odległość 15 km	m <sup>3</sup>		
		poz.9*0,05	m <sup>3</sup>	0,111	
		poz.10*0,05	m <sup>3</sup>	2,818	
				<b>RAZEM</b>	<b>2,929</b>
18	d.1 kalk. własna	Oplata za utylizację guzu	m <sup>3</sup>		
		poz.17	m <sup>3</sup>	2,929	
				<b>RAZEM</b>	<b>2,929</b>

## SCHEMAT OKIEN DO WYMIANY

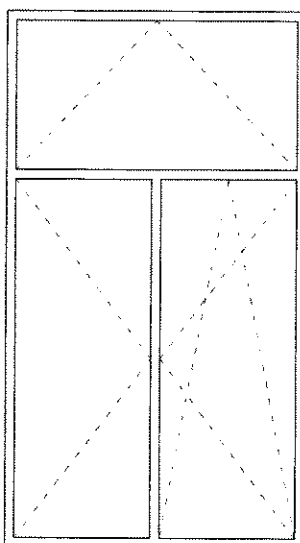

parter pom 36	1.50*2.56
parter pom 40	1.42*2.53
parter pom 42	1.54*2.54
parter pom 43	1.26*2.45
	1.67*2.56
parter pom 44	1.50*2.56
	1.50*2.56
pietro I pom 81	1.58*2.84
pietro I pom 82	1.58*2.84
	1.58*2.84
pietro I pom 83	1.56*2.84
	1.32*2.56
pietro I pom 84	1.55*2.81
	1.55*2.81

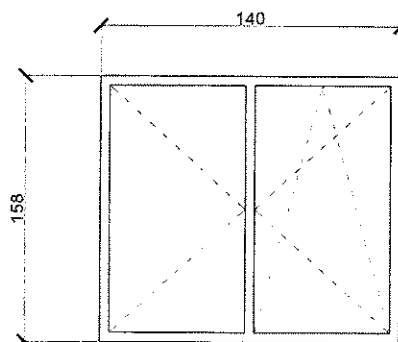

parter pom 50	1.40*1.58
---------------	-----------

